

Harry Gullichsenintie

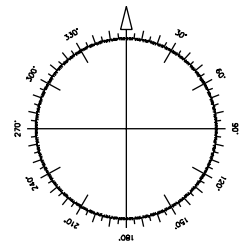

Vuokrattu alue



Kevyenliikenteen väylä

Tulotie Suojatien kohdalta

Olemmassa olevaan aitaan portti

Koordinaatit: WGS84
61° 33' 34,2"
21° 36' 46,7"

9,5m

14

8

3

VP

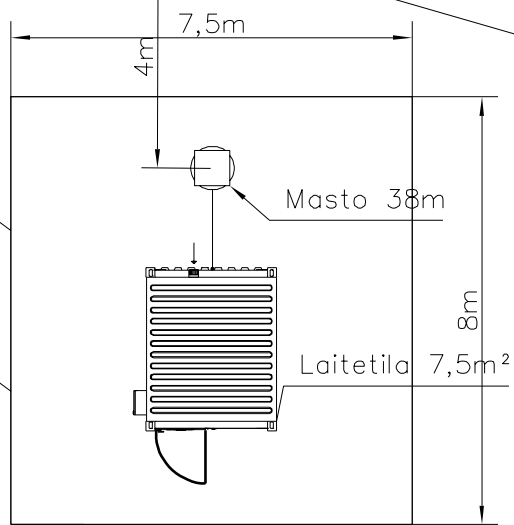

Olemme tutustuneet tämän piirustussarjan mukaiseen rakennushankkeeseen ja samalla saaneet tiedon sen vireille tulosta. Edellisen lisäksi olemme tietoisia hankkeeseen liittyvistä poikkeamista rakentamismääräyksistä seuraavasti:
Poikkeama:
1) Rakentaminen puistoksi kaavoitetulle alueelle.

Kiinteistötunnus: 609-36-9903-5036

Kiinteistön omistajana/haltijana suostumme / emme suostu esitettyihin poikkeamiin
Kiinteistötunnus

Allekirjoitus ja päivämäärä

609-036-0003-0006 Porin kaupunki
609-036-0038-0012 Kiinteistö Oy Pihlavan Palvelukeskus
609-036-0003-0003 Kiinteistö Oy Pihlavankangas
609-036-0030-0001 Asunto Oy Karkapuisto
609-036-0028-0003 Kesko Oyj

609-36-9903-5036
-0-32

Aitapuisto

Pihlavantie

7,6m

6

| K.OSA/KYLÄ | KORTTELI/TILA | TONTTI/RNo | VIRANOMAISTEN MERKINTÖJÄ | |
|--|---------------|------------|--|----------------------------------|
| | | 3:422 | | JUOKS.No |
| RAKENNUSOIMENPIDE UUDISRAKENNUS JA MASTO 38m | | | PIIRUSTUSLAJI PÄÄPIIRUSTUS | |
| RAKENNUSKOHTIEN NIMI JA OSOITE ANTENNIMASTO JA LAITETILA Pori, Pihlava Harry Gullichsenintie | | | PIIRUSTUKSEN SISÄLTÖ ASEMAPIIRUSTUS | MITTAKAAVAT 1: 1000 1: 100 |
| DIGITA OY PL99 00521 HELSINKI PUH. 0204 11 711 | | | SUUN.ALAI | TYÖ No PIIR.No MUUTOS |
| | | | | 2J50381 |
| | | | PÄIVÄYS 03.03.2020 | |